

# **ASTE-5021**

## **PARMAK İZİ & KARTLI**

### **GEÇİŞ KONTROL ÜNİTESİ**



## **KULLANIM KLAVUZU**

İTHALATÇI FİRMA:

© **ASTESAN ELEKTRONİK SAN. ve TİC. A.Ş.** 02.01.2017

ASTESAN ELEKTRONİK A.Ş., ürünleri çağdaş teknoloji düzeyinde tutma çabaları nedeniyle; ürünlerde ve dokümanlarda kullanıcıya haber vermeksizin her an değişiklik yapma hakkına sahiptir. Her hakkı mahfuzdur. Yazılı izin olmadan dokümanların hiçbir kısmı kopya, kayıt, basım veya diğer herhangi bir şekilde çoğaltılamaz ve yayınlanamaz.

Melih Gökçek Bulvarı No:18/118 Eminel İş Merkezi YENİMAHALLE / ANKARA  
Tel: (312) 3953593 / (312) 3953594 \* Faks: (312) 3953596

[www.astesan.com.tr](http://www.astesan.com.tr)  
[info@astesan.com.tr](mailto:info@astesan.com.tr)

ÜRETİCİ FİRMA:

©YS ELECTRONICS INC.

YONLUNG INDUSTRIAL ZONE YONLUNG TOWN YINZHOU DISTRICT NINGBO P.R.C.

Tel : +574 8289494

Fax : +574 8289496

## TEŞEKKÜRLERİMİZ ve MÜŞTERİ YARDIMI

ASTESAN ASTE-5021 model Parmak İzi Geçiş Kontrol Ünitesini tercih ettiğiniz için teşekkür ederiz. Uygun kullanıldığında cihazınız size güvenle hizmet edecektir.

Cihazınızdan en iyi şekilde yararlanabilmek ve tüm özelliklerini kullanabilmek için bu kılavuzu dikkatlice okuyun ve daha sonra başvurabilmek için saklayın.

Bu kılavuz, 14.06.2003-25138/ 24.02.2004-25383 Tarihli ve sayılı Resmi Gazetelerde Yayımlanan yönetmelik hükümleri gereğince düzenlenerek siz değerli tüketiciye sunulmuştur.



**Cihazınızı kurmadan ve kullanmadan önce kullanım kılavuzunu lütfen okuyun.**

## MÜŞTERİ YARDIMI

Cihazınızla ilgili sorun yaşarsanız veya özelliklerini kullanamazsanız, bu kullanma kılavuzuna başvurun. Daha fazla yardım için satın almış olduğunuz bayimize veya en yakın yetkili servisimize başvurabilirsiniz.



**Tüm başvurularınızda Garanti Belgesi ile Faturanızı ibraz etmeniz gerekmektedir. Lütfen belgelerinizi saklayın.**

Cihazınızı hiçbir şekilde açmayın, suyla temas ettirmeyin, size verilenlerden başka aksesuarlarla çalıştırmayın veya kendiniz onarmaya çalışmayın. Aksi takdirde cihazınız **Garanti Dışı** kalır.

Cihazınızı kullanırken darbe, yüksek ısı, rutubet ve tozdan zarar görmemesine özen gösterin. Bu sebeplerden ortaya çıkacak problemler cihazınızın **Garanti Kapsamı Dışındadır**.

Cihazınızın yetkisiz kişiler tarafından açılması sonucunda cihazınız **Garanti Dışı** kalır.

**Garanti Dışı** kalan cihazlar için; değiştirme, para iadesi ve ücretsiz servis hizmeti verilmez.

Cihazı satın alan müşterilerimiz, **bu şartları kabul etmiş sayılır.**

**Cihazınızın garanti süresi malın teslim tarihinden itibaren başlar ve 2 (iki) yıldır.**  
Cihazınızın kullanım ömrü **10 (On)** yıldır.

**İÇİNDEKİLER**

<b>1. GİRİŞ.....</b>	<b>4</b>
1.1. GENEL GÖRÜNÜM.....	4
1.2. ÜRÜN ÖZELLİKLERİ.....	4
1.3. PAKETİN İÇİNDEKİLER.....	4
<b>2. CİHAZINIZIN KULLANIMA HAZIRLANMASI.....</b>	<b>5</b>
2.1. CİHAZIN KURULUMU.....	5
2.2. PROGRAMLAMA ADIMLARI.....	5
2.3. KABLOLAMA.....	7
2.3.1. KABLO ve RENK KODLARI.....	7
2.3.2. GÜÇ KAYNAĞI BAĞLANTISI.....	8
2.3.3. ÖZEL GÜÇ KAYNAĞI BAĞLANTISI.....	9
2.3.4. KART OKUYUCU BAĞLANTISI.....	10
<b>3. FABRİKA AYARLARINA DÖNÜŞ.....</b>	<b>10</b>
<b>4. SESLİ VE İŞIKLI UYARILAR.....</b>	<b>11</b>
<b>5. TEKNİK ÖZELLİKLER.....</b>	<b>11</b>
5.1. ELEKTRİKSEL ve FİZİKSEL ÖZELLİKLER.....	11
<b>6. TAŞIMA VE NAKLİYE SIRASINDA DİKKAT EDİLECEK HUSUSLAR.....</b>	<b>11</b>
<b>7. BAKIM VE SORUN GİDERME.....</b>	<b>12</b>
7.1. CİHAZINIZIN BAKIMI.....	12
7.2. SORUN GİDERME.....	12
<b>8. YETKİLİ SERVİSLER.....</b>	<b>12</b>

## 1. GİRİŞ

### 1.1. GENEL GÖRÜNÜM

Cihazınızın genel görünümü aşağıda verilmiştir:



### 1.2. ÜRÜN ÖZELLİKLERİ

- Parmakizi ile Çalışma (200 veya 1,000 Parmakizi Tanımlanabilme Kapasitesi),
- Kart ile Çalışma (500 veya 2,000 Kart Tanımlanabilme Kapasitesi),
- Kolay Kullanım ve Montaj,
- Çinko Alaşımli Vandal Proof Dayanıklı Metal Gövde,
- Hızlı Parmak İzi Taraması,
- Kısa Devre Koruması,
- Arka Alan Aydınlatma,
- Wiegand 26 Kart Okuyucu olarak Harici EM/MiFare/HID ile Çalışabilme,
- Wiegand 26 Çıkışı ile Kart Okuyucu olarak Çalışabilme,
- Az Enerji Tüketimi (30mA),
- Dahili Buzzer ile Sesli Uyarı.

### 1.3. PAKETİN İÇİNDEKİLER

- 1 (Bir) adet Parmak İzi & Kartlı Geçiş Kontrol Ünitesi,
- 1 (Bir) adet Uzaktan Kumanda,
- 1 (Bir) adet Kullanım Klavuzu,
- 2 (İki) Adet Kullanıcı Ekleme ve Silme Admin Kartı,
- 2 (İki) Adet Vida ve Dübel.

## 2. CİHAZINIZIN KULLANIMA HAZIRLANMASI



### 2.1. CİHAZIN KURULUMU

- Tornavida yardımıyla arka kapağı üniteden ayırın,
- Arka kapağı şablon olarak kullanın ve vida ile kablo geçiş deliği açın,
- Dübel ve vidalar yardımıyla üniteyi duvara sabitleyin,
- Kabloyu açtığınız delikten ilerletin,
- Kullanılmayan kabloları izole ettiğinizden emin olun,
- Üniteyi arka kapağı hizalayarak yerine yerleştirin.



### 2.2. PROGRAMLAMA ADIMLARI

Programlama Moduna Girmek için	: * <b>Master Kod</b> # (Master Kod: 888888)
Programlama Modundan Çıkmak için:	: *
<b>Aşağıdaki fonksiyonlar, Master Kullanıcı tarafından gerçekleştirilebilir!</b>	
Master Kodu Değiştirmek için	: <b>0 Yeni Master Code # Yeni Master Code #</b>
Art arda Kullanıcı Ekleme için	: <b>1 Kullanıcı Parmakizi (2 Kez) # veya Kart # veya Kart No (8 Dijit) # ... # ... # ... # ...</b>
	500 Kartlı Kullanıcı eklemek istenirse; ID 1001-1500 arasında, 200 Parmakizi eklemek istenirse; ID 3-200 arasında, 2,000 Kartlı Kullanıcı eklemek istenirse; ID 1001-3000 arasında, 1,000 Parmakizi eklemek istenirse; ID 3-1,000 arasında, otomatik olarak üretilir.

ID No. atayarak Kullanıcı Ekleme için	: <b>1 Kullanıcı ID No # Parmakizi (2 Kez) #</b> veya <b>Kart # veya Kart No (8 Dijit) # ... # ...</b>
	<b>1</b> ; Parmakizi eklemek ve <b>2</b> ise; Admin Parmakizi silmek için kullanılır. <b>#</b> tuşuna basmak “onay”, son kez <b>#</b> tuşuna basmak “ayar menüsünün sonuna gelindiği” ve <b>*</b> tuşuna basmak ise “programlama modundan çıkış” anlamına gelir.
Admin Parmakizi veya Admin Kart ile Kullanıcı Ekleme	: <b>Admin Parmakizi Ekle</b> veya <b>Admin Kart Ekle</b> , <b>1. Kullanıcı Parmakizi (2 Kez) 2. Kullanıcı Parmakizi (2 Kez)</b> veya <b>1. Kart 2. Kart</b> veya <b>Admin Parmakizi Ekle</b> veya <b>Admin Kart Ekle</b> , <b>*</b>
Art Arda Parmakizi/Kart/Kart No. ile Kullanıcı Silme için	: <b>2 Parmakizi (2 Kez) #</b> veya <b>Kart # veya Kart No (8 Dijit) # ... # ...</b>
Atanmış ID No. ile Kullanıcı Silme için	: <b>2 ID No. 1 # ID No. 2 # ID No. 3 # ... #</b>
Tüm Kullanıcıları Silme için	: <b>Eminseniz! 20000 #</b>
	<b>20000 #</b> komutu ile tüm Kullanıcılar ve Parmakizleri <b>silinecektir!</b> Admin Kullanıcı ve Admin Kart ise silinmeyecektir.
Admin Parmakizi veya Admin Kart ile Kullanıcı Silme için	: <b>Admin Parmakizi Sil</b> veya <b>Admin Kart Sil</b> , <b>1. Kullanıcı Parmakizi (2 Kez) 2. Kullanıcı Parmakizi (2 Kez)</b> veya <b>1. Kart 2. Kart</b> veya <b>Admin Parmakizi Sil</b> veya <b>Admin Kart Sil</b> , <b>*</b>
Tesis Kodu Belirlemek için	: <b>3 0-255 #</b>
	Tesis kodu sanal Kartlı Kullanıcı ID yaratmak için girilebilir. Örneğin; Tesis Kodu 255 ve Parmakizi ID No. da 3 ise, oluşturulacak sanal Kart No. 255,00003 olacaktır. Bu işlev Wiegand26 formatında cihazlarda görüntülenebilecek Sanal Kart No. oluşturmak için kullanılabilir.
Kapı Açılış Gecikme Süresi Belirlemek	: <b>5 0-99 #</b> (Varsayılan süre 5 saniyedir.)
Alarm Süresi Belirlemek için	: <b>9 0-3 #</b> (Varsayılan süre 1 dakikadır.)
Kapı Açık İşlevini Etkinleştirmek için	: <b>6 1 #</b>

Kapı Açık İşlevini Kapatmak için	: <b>60#</b> (Varsayılan ayar kapalıdır.)
	Kapı Açık işlevi Etkin olduğunda; kapı açılır ve 1 dakika içinde kapatılmazsa, dahili alarm çalmaya başlar. Kapı kapatılınca, alarm da susar.
	Kapı zorlayarak açılırsa veya kilit açıldıktan sonra 120 saniye içinde kapı açılmazsa; hem dahili hem de harici alarm çalmaya başlar.
Güvenlik Modu Kapalı	: <b>70#</b> (Varsayılan ayar kapalıdır.)
Güvenlik Kilidi Etkin Modu	: <b>71#</b>
Güvenlik Alarmı Etkin Modu	: <b>72#</b>
	Güvenlik Kilidi Etkinse; 10 kez yetkisiz Parmakizi veya Kart okutulursa, otomatik olarak 10 dakika boyunca cihaz kilitlenir.
	Güvenlik Alarmı Etkinse; 10 kez yetkisiz Parmakizi veya Kart okutulursa, hem dahili hem de harici alarm çalmaya başlar.
Alarmı Susturmak için	: <b>Parmakizi Okut #, Kart Okut # veya Admin Kodunu Gir #</b>
	Yetkili Parmakizi veya Kart okutularak geçiş yapılır.

## 2.3. KABLOLAMA

### 2.3.1. KABLO ve RENK KODLARI

S/N	RENK	İŞLEV	
1	Yeşil	D0	Wiegand Çıkış D0
2	Beyaz	D1	Wiegand Çıkış D1
3	Gri	Alarm	Alarm Negatif
4	Sarı	Aç	Çıkış Butonuna Basılması Beklenir
5	Kahverengi	D_IN	Kapı Kontak
6	Kırmızı	+12V	(+) 12VDC Pozitif Regüle Güç Giriş
7	Siyah	GND	Negatif Regüle Güç Giriş



8	Mavi	NO	Röle NO (Normalde Açık)
9	Mor	COM	COM (Ortak Uç)
10	Turuncu	NC	Röle NC (Normalde kapalı)
11	Pembe	GND	Tek Uç veya Varsayılan Fabrika Ayarları
12	Pembe	RESET	Diğer Uç veya Varsayılan Fabrika Ayarları

### 2.3.2. GÜÇ KAYNAĞI BAĞLANTISI

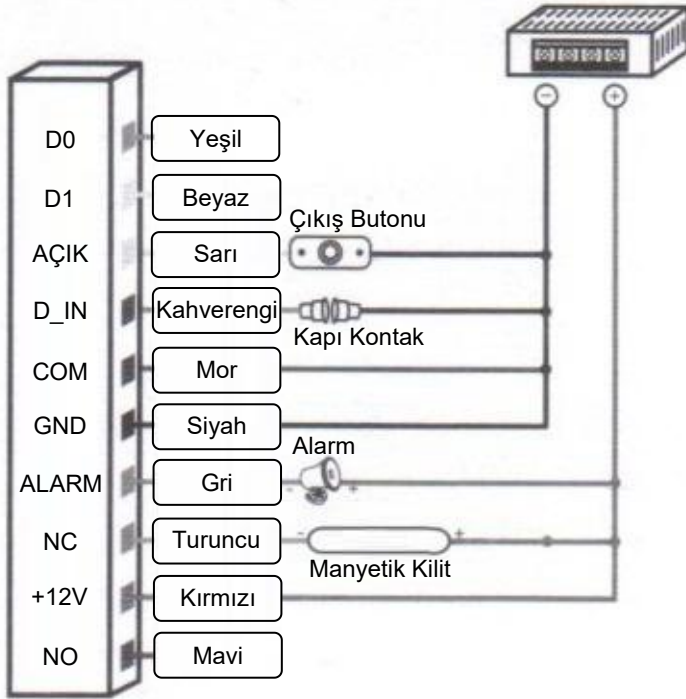

### 2.3.3. ÖZEL GÜÇ KAYNAĞI BAĞLANTISI

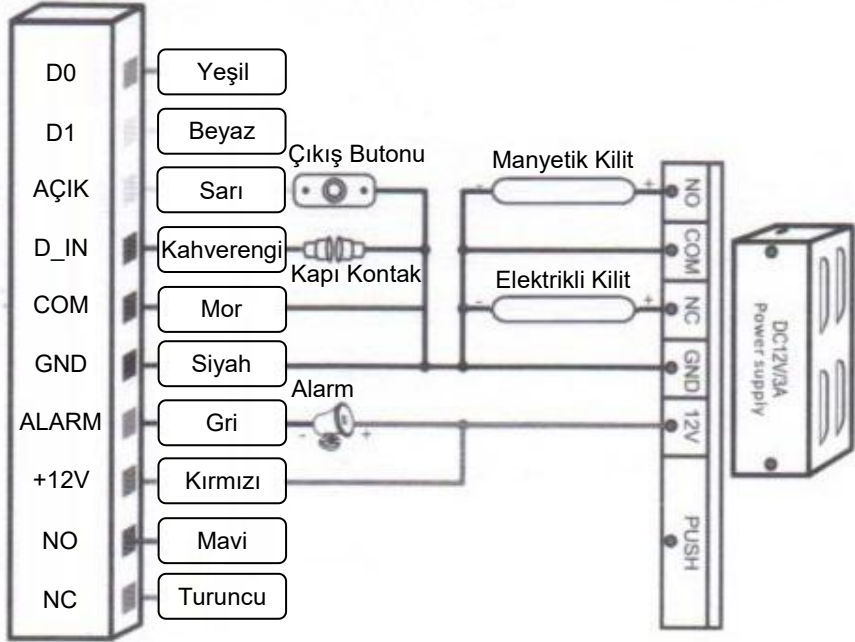

### 2.3.4. KART OKUYUCU BAĞLANTISI

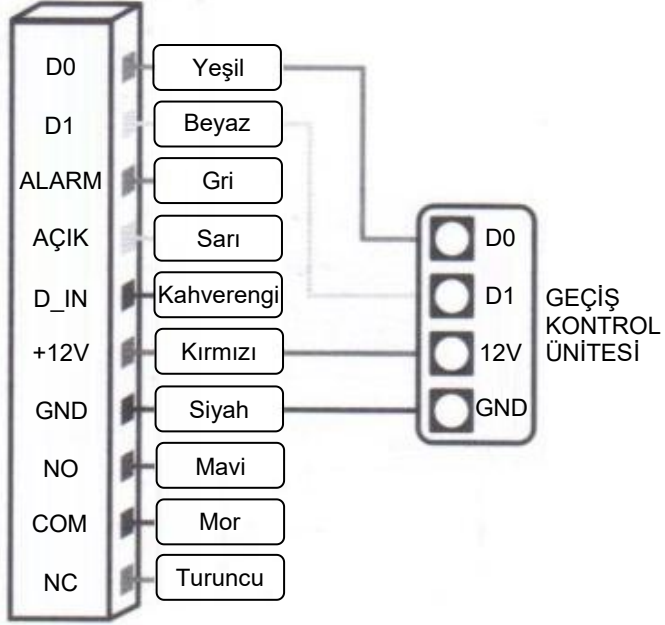

### 3. FABRİKA AYARLARINA DÖNÜŞ

Cihazınızı fabrika ayarlarına döndürmek için; cihazınızı kapatın. PCB üzerindeki RESET anahtarını (SW14) basılı tutarken cihazınızı açın ve 2 (iki) kısa bip sesi gelene kadar basılı tutun, sonra anahtarı bırakın. Kısa 2 (iki) bip sesi cihazınızın başarıyla Fabrika Ayarlarına döndürüldüğünü onaylamıştır.

Su geçirmez modellerimiz için; Cihazınızı kapatın. Pembe kabloyu, pembe kablo ile kısa devre yapın ve cihazınızı açın. 2 (iki) kısa bip sesi duyduktan sonra kabloları ayırın.

LED turuncu ışıldadığında; size verilen 2 Kartı okutabilirsiniz. Birincisi "Yönetici (Admin) Ekle", diğeri ise "Yönetici (Admin) Çıkar" kartlarıdır. Eski Yönetici (Admin) kartları yenileriyle değiştirilebilir. 10 saniye içinde yeni Yönetici (Admin) kartları eklenmezse; LED Kırmızı renkte ışıldamaya başlar. Bu da, Varsayılan fabrika Ayarlarına dönüş işleminin başarıyla tamamlandığını gösterir.



**Yalnız cihazınız kurulum ayarlarına döner.**

**Kullanıcı ayarlarınız etkilenmez!**

#### 4. SESLİ ve IŞIKLI UYARILAR

DURUM	LED	PARMAKİZİ SENSÖRÜ	BUZZER
Fabrika Ayarlarına Dönüş	Turuncu	Kapalı	2 (İki) Kısa Bip
Uyku Modu	Kırmızı (Yavaş)	Kapalı	
Bekleme Modu	Kırmızı (Yavaş)	Etkin	
Geçerli Tuşlar			1 (Bir) Uzun Bip
Programlama Moduna Giriş	Kırmızı	Kapalı	1 (Bir) Uzun Bip
Programlama Modundan Çıkış	Kırmızı (Yavaş)	Etkin	1 (Bir) Uzun Bip
Hatalı veya Yanlış İşlem			3 (Üç) Kısa Bip
Kapıyı Aç	Yeşil	Kapalı	1 (Bir) Uzun Bip
Alarm	Kırmızı (Hızlı)	Kapalı	Alarm

#### 5. TEKNİK ÖZELLİKLER

##### 5.1. ELEKTRİKSEL ve FİZİKSEL ÖZELLİKLER

Çalışma Gerilimi	12VDC $\pm$ %10
Uyku Modu Akımı	$\leq$ 20mA
Bekleme Konumu Akımı	$\leq$ 80mA
Kart Okuma Mesafesi	$\geq$ 2cm.
Çalışma Sıcaklığı	-20°C / +50°C
Nem	%20-%95 Bağıl Nem
Parmakizi Algılama Süresi	< 2 Saniye
Tanımlama Süresi	< 1 Saniye
FAR	< %0.0000256
FRR	< %0.0198
Yapı	Çinko Alaşımli

#### 6. TAŞIMA ve NAKLİYE SIRASINDA DİKKAT EDİLECEK HUSUSLAR

Cihazınızı taşıma ve nakliye sırasında dikkatli olunuz; düşürmeyiniz, bir yere çarpmayınız, bir şeyin çarpmasına, sarsılmasına, darbe görmesine, ezilmesine ve çizilmesine müsaade etmeyiniz, aşırı sıcak veya soğuk ortamlardan koruyunuz, suya düşürmeyiniz.

## 7. BAKIM ve SORUN GİDERME

### 7.1. CİHAZINIZIN BAKIMI

Cihazınızı iyi durumda çalışır tutmak için çok az bakım gerekir, **cihazınız periyodik bakım gerektirmez.**

- Cihazınızı asla suyla temas ettirmeyiniz, suyla veya nemli bezle temizlemeye çalışmayınız. Aksi takdirde, cihazınız garanti dışı kalır.
- Cihazınızı yumuşak ve kuru bezle temizleyiniz.
- Asla çözücü kimyasal maddeler, sert ve aşındırıcı temizlik maddeleri kullanmayınız. Aksi takdirde, cihazınız **Garanti Dışı** kalır.
- Cihazınız kullanım ömrünü tamamladıktan sonra evsel atıklarla çöpe atmayınız. Uygun şekilde bertaraf ediniz.

### 7.2. SORUN GİDERME

SORUN	OLASI NEDEN(LER)	ÇÖZÜM(LER)
Cihaz çalışmıyor.	Bağlantılar yapılmamış olabilir.	Bağlantıları kontrol edin.
Sesli uyarılar çalışmıyor.	Bağlantılar yapılmamış olabilir.	Bağlantıları kontrol edin.
Kullanıcılar silinmiş	Master Kod'u bilen bir kişi, tüm Kullanıcıları silmiş olabilir.	Kullanıcıları yeniden tanımlamak zorundasınız.
Cihaz Kart okumuyor	Yeterince yakın olmayabilirsiniz.	Cihazınız kartları 2cm.'den yakın okuyamaz!

## 8. YETKİLİ SERVİSLER

SIRA	ÜNVANI	ADRES	TEL/FAKS
1	ASTESAN ELEKTRONİK SAN. ve TİC. A.Ş.	MELİH GÖKÇEK BULVARI No.:18/118 YENİMAHALLE ANKARA	0312 3953593 0312 3953594